

Aircare ESW

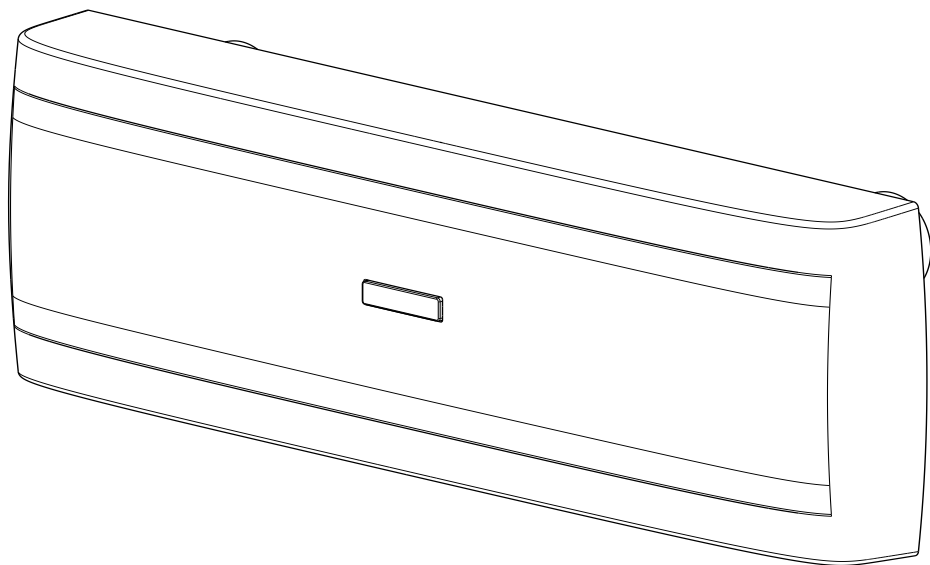

Serramentista / Window fitter / Carpintero / Fensterbefestiger
Elettricista / Electrician / Electricista / Elektriker



Aircare ESW

Sistema di ventilazione meccanica controllata
e filtrazione dell'aria single room, con recupero di calore.

Single room controlled mechanical ventilation system
and air filtering system with heat recovery.

Sistema de ventilación mecánica controlada
y filtración del aire con recuperación de calor para un ambiente.

Einzelraumgesteuertes mechanisches Lüftungssystem
und Luftfiltersystem mit Wärmerückgewinnung

Istruzioni di montaggio / Installation instructions
Instrucciones de montaje / Installationsanleitung

Istruzioni originali / Original instructions / Instrucciones originales / Originalanleitung
REV 002 - 02/2021

AV SAVIO  **THESAN**

Condizioni generali di sicurezza e informazioni generali



Il presente documento fornisce tutte le informazioni necessarie per eseguire l'installazione di **Aircare ESW** per la parte di competenza del serramentista.

Si raccomanda di rispettare le presenti disposizioni generali di sicurezza, comprese le avvertenze e le istruzioni contenute nel presente manuale di funzionamento e manutenzione. Se le disposizioni generali di sicurezza, le avvertenze e le istruzioni ivi contenute non saranno rispettate e seguite, potrebbero verificarsi lesioni e/o danni a persone e/o a cose, ivi compreso il prodotto **Aircare ESW** di cui Thesan S.p.A. non risponderà in alcun modo.

Aircare ESW può essere installato, collegato e sottoposto a manutenzione unicamente da personale esperto e qualificato, in ambito elettrico o serramentistico che, per le proprie competenze dovute a formazione specifica o attività professionali, sia in grado di garantire una corretta esecuzione dei lavori.

Prima di eseguire le fasi di installazione assicurarsi dell'integrità dei componenti, in caso di dubbio rivolgersi al rivenditore.

Aircare ESW deve essere installato in accordo con le più recenti normative e standard in materia di edilizia, serramenti e sistemi elettrici, come vigenti nel luogo dell'installazione.

In fase di installazione di **Aircare ESW** deve essere già predisposto il corrugato plastico per il passaggio dei cavi elettrici per l'alimentazione. Nel caso siano già presenti anche i cavi elettrici sotto tensione, assicurarsi che l'impianto elettrico generale sia disattivato durante tutte le operazioni di installazione.

In prossimità di **Aircare ESW** non devono essere collocate fonti di calore con temperature superiori a 50°C.

Accertarsi che la presa di ingresso dell'aria sia in una posizione tale da non aspirare fumi di combustioni o altri scarichi.

Non collocare **Aircare ESW** in prossimità di fonti di olio o grasso (quali ad esempio, piastre, griglie ad uso alimentare, camini).

Se **Aircare ESW** è destinato a servire un ambiente contenente un'apparecchiatura alimentata da sostanze infiammabili, l'installatore deve verificare che il ricambio d'aria sia sufficiente per entrambe le apparecchiature.

Verificare che il percorso dell'aria in entrata introdotta da **Aircare ESW** non incida su un apparecchio che bruci sostanze infiammabili.

Non coprire e non infilare nessun corpo estraneo nelle prese di ingresso o di uscita dell'aria durante il funzionamento di **Aircare ESW**.

Non usare **Aircare ESW** in un ambiente quale un laboratorio/fabbrica dove vengano utilizzati gas pericolosi, quali ad esempio gas di tipo alcalino, ovvero dove si possano verificare esalazioni di solventi organici, vernici, o qualsiasi altro componente corrosivo.

Non interrompere mai il funzionamento di **Aircare ESW** operando direttamente sui fili dell'alimentazione elettrica, ma utilizzare l'apposito bottone di accensione o il telecomando dedicato.

Non devono essere eseguite nessun tipo di modifiche su **Aircare ESW**.

Aircare ESW non può essere aperto e smontato senza utilizzare utensili adeguati. La manipolazione di tutti i componenti all'interno di **Aircare ESW**, incluso il ventilatore, sono da effettuarsi soltanto da parte di personale esperto e qualificato che, per le proprie competenze dovute a formazione specifica o attività professionali, sia in grado di garantire una corretta esecuzione dei lavori.

L'apparecchiatura è di classe 2.

La messa a terra deve essere garantita mediante collegamento dell'apposito cavo di messa a terra.

Aircare ESW non deve funzionare senza i filtri, pena la decadenza dei diritti di garanzia.

General safety provisions and general informations



This document provides all the information necessary to perform the installation of **Aircare ESW** as far as windows fitter is concerned.

Please observe these general safety provisions, including the warnings, comments and instructions contained in this operation and maintenance manual. Failure to follow the general safety provisions, warnings, comments and instructions can result in injury and/or damage to persons and/or things, including the product **Aircare ESW** unit whose Thesan S.p.A. it will not respond in any way.

Aircare ESW can only be installed, connected and maintained by experienced qualified electricians or window installers having the proper skills as a result of specific training or professional expertise and who can guarantee that the works will be performed correctly.

Aircare ESW must be installed in compliance with regulations and standards regarding construction, windows and doors, and electric systems currently in force where the unit is to be installed.

Check components integrity before performing the installation, if you have a doubt consult your dealer.

During the installation of **Aircare ESW** should be already prepared the corrugated plastic for the passage of electric cables. If there are already present the electrical wire, disconnect the power supply during all installation operations.

Near **Aircare ESW** should not be placed heat sources with temperatures above 50°C.

Make sure that the air inlet is positioned so that it will not take in smoke or other exhausts.

Do not to install **Aircare ESW** near sources of oil or fat (for example, griddles or grills for cooking food).

If **Aircare ESW** serves a room containing equipment fed by flammable substances, the installer must make sure that there is an adequate turnover of air for all equipment installed.

Check that the air inlet created by **Aircare ESW** does not affect appliances that burn flammable substances.

Do not cover or insert any foreign objects into the air inlets or outlets while the **Aircare ESW** is running.

Do not use **Aircare ESW** in such environments as laboratories/factories where hazardous gases such as alkaline gases are used, or in places which may present fumes of organic solvents, varnishes, or other corrosive substances.

Never disconnect **Aircare ESW** operation by pulling on the electrical wires; always use the ON/OFF button or the remote control.

Never make any modifications to the **Aircare ESW**.

Aircare ESW must not be opened and dismantled without suitable tools; Only qualified personnel — who have acquired the necessary skills through special training or professional activity — can guarantee proper execution of the works and only they can handle internal components of the **Aircare ESW** unit, including the fan.

Class 2 equipment.

The grounding must be ensured by connecting the appropriate cable grounding.

Aircare ESW must not operate without the filters, penalty invalidation of warranty claims.

Condiciones generales de seguridad y información general



En este documento es proporcionada toda la información necesaria para llevar a cabo la instalación de **Aircare ESW** por parte del carpintero.

Observar las presentes disposiciones generales de seguridad, incluidas las advertencias y las instrucciones contenidas en este manual de funcionamiento y mantenimiento. Si no se respetan y siguen las disposiciones generales de seguridad, las advertencias y las instrucciones contenidas en el mismo, podrían verificarse lesiones y/o daños a personales y/o cosas, incluyendo el producto **Aircare ESW** cuya Thesan S.p.A. no responderá en modo alguno.

Aircare ESW sólo puede ser instalado, conectado y sometido a mantenimiento por personal experto y calificado en el sector eléctrico o en la carpintería que, gracias a las competencias adquiridas por haber recibido una capacitación específica o por sus actividades profesionales, pueda garantizar una ejecución correcta de los trabajos.

Aircare ESW debe instalarse de acuerdo con las normativas y estándares más recientes que regulan el sector de la construcción, los cerramientos y los sistemas eléctricos, vigentes en el lugar de instalación.

Antes de iniciar la instalación asegurarse la integridad de todos los componentes, en caso de duda consulte a su distribuidor.

Durante la fase de instalación de **Aircare ESW** debe predisponerse el corrugado plástico para el paso de los cables eléctricos de alimentación. En caso de presencia de cables bajo tensión, asegurarse de que la instalación eléctrica general esté desactivada durante todas las operaciones de instalación.

En las cercanías de donde se encuentra **Aircare ESW** no deben colocarse fuentes de calor con temperaturas superiores a los 50°C.

Constatar que la toma de entrada del aire se encuentre en una posición que no permita la aspiración de humos de combustión u otras descargas.

No colocar **Aircare ESW** cerca de fuentes de aceite o grasa (como por ejemplo, placas, rejillas de uso alimentario, chimeneas).

Si se destina **Aircare ESW** para servir un ambiente que contenga un aparato alimentado por sustancias inflamables, el instalador debe verificar que el recambio de aire sea suficiente para ambos aparatos.

Verificar que el recorrido del aire entrante introducido por **Aircare ESW** no incida en un aparato que quema sustancias inflamables.

No cubrir ni introducir ningún cuerpo extraño en las tomas de entrada o salida del aire durante el funcionamiento de **Aircare ESW**.

No usar **Aircare ESW** en ambientes como laboratorios/fábricas donde se utilizan gases peligrosos como, por ejemplo, gases de tipo alcalino, donde pueden presentarse exhalaciones de solventes orgánicos, barnices o cualquier otro componente corrosivo.

No interrumpir el funcionamiento de **Aircare ESW** operando directamente en los cables de la alimentación eléctrica, sino utilizar el botón de encendido o el mando a distancia respectivo.

No se pueden aportar modificaciones a **Aircare ESW**.

Aircare ESW no puede abrirse ni desmontarse sin el uso de las herramientas adecuadas. La manipulación de todos los componentes internos de **Aircare ESW**, incluso el ventilador, han de ser realizadas sólo por personal experto y calificado que, por sus propias competencias personales que derivan de una capacitación específica o de su actividad profesional, sea capaz de garantizar una ejecución correcta de los trabajos.

El aparato es de clase 2.

La puesta a tierra debe estar garantizada mediante la conexión del respectivo cable de puesta a tierra.

Aircare ESW no puede funcionar sin los filtros, la invalidación de los derechos de garantía.

Allgemeine Sicherheitsbestimmungen und allgemeine Informationen



Dieses Dokument enthält alle Informationen, die für die Installation von **Aircare ESW** für Windows-Installateure erforderlich sind.

Bitte beachten Sie diese allgemeinen Sicherheitsbestimmungen, einschließlich der Warnungen, Kommentare und Anweisungen in dieser Betriebs- und Wartungsanleitung. Die Nichtbeachtung der allgemeinen Sicherheitsbestimmungen, Warnungen, Kommentare und Anweisungen kann zu Verletzungen und / oder Schäden an Personen und / oder Gegenständen führen, einschließlich des Produkts **Aircare ESW** Gerät, dessen Thesau S.p.A. in keiner Weise reagiert.

Aircare ESW muss in Übereinstimmung mit den geltenden Vorschriften und Normen in Bezug auf Konstruktion, Fenster und Türen sowie elektrische Systeme installiert werden, in denen das Gerät installiert werden soll.

Überprüfen Sie die Unversehrtheit der Komponenten, bevor Sie die Installation durchführen. Wenden Sie sich im Zweifelsfall an Ihren Händler.

Während der Installation von **Aircare ESW** sollte bereits der gewellte Kunststoff für die Durchführung von Elektrokabeln vorbereitet sein. Wenn das Stromkabel bereits vorhanden ist, trennen Sie die Stromversorgung während aller Installationsvorgänge.

In der Nähe von **Aircare ESW** sollten keine Wärmequellen mit Temperaturen über 50 ° C aufgestellt werden.

Stellen Sie sicher, dass der Lufteinlass so positioniert ist, dass er keinen Rauch oder andere Abgase ansaugt.

Installieren Sie den **Aircare ESW** nicht in der Nähe von Öl- oder Fettquellen (z. B. Bratpfannen oder Grills zum Kochen von Speisen).

Wenn **Aircare ESW** einen Raum mit Geräten versorgt, die mit brennbaren Stoffen gespeist werden, muss der Installateur sicherstellen, dass für alle installierten Geräte ein ausreichender Luftumschlag vorhanden ist.

Stellen Sie sicher, dass der von **Aircare ESW** erzeugte Lufteinlass keine Geräte beeinträchtigt, die brennbare Substanzen verbrennen.

Decken Sie während des Betriebs des **Aircare ESW** keine Fremdkörper ab und stecken Sie keine Fremdkörper in die Luftein- und -auslässe.

Verwenden Sie **Aircare ESW** nicht in Umgebungen wie Labors / Fabriken, in denen gefährliche Gase wie alkalische Gase verwendet werden, oder an Orten, an denen Dämpfe von organischen Lösungsmitteln, Lacken oder anderen ätzenden Substanzen auftreten können.

Trennen Sie den **Aircare ESW** Betrieb niemals durch Ziehen an den elektrischen Kabeln. Verwenden Sie immer die EIN / AUS-Taste oder die Fernbedienung.

Nehmen Sie niemals Änderungen am **Aircare ESW** vor.

Aircare ESW darf nicht ohne geeignetes Werkzeug geöffnet und zerlegt werden. Nur qualifiziertes Personal, das die erforderlichen Fähigkeiten durch spezielle Ausbildung oder berufliche Tätigkeit erworben hat, kann die ordnungsgemäße Ausführung der Arbeiten gewährleisten und nur sie können interne Komponenten des **Aircare ESW** Geräts einschließlich des Lüfters handhaben.

Klasse 2 Ausrüstung.

Die Erdung muss durch Anschließen der entsprechenden Kabelerdung sichergestellt werden.

Aircare ESW darf nicht ohne Filter betrieben werden, da sonst die Gewährleistungsansprüche ungültig werden.

Aircare ESW

Indice / Index / Índice / Index

<i>Condizioni generali di sicurezza / General safety provisions / Condiciones generales de seguridad / Allgemeine Sicherheitsbestimmungen</i>	2
<i>Documenti Disponibili / Available Documents / Documentos disponibles / Verfügbare Dokumente</i>	7
<i>Contatti / Contacts / Contactos / Kontakte</i>	7
<i>Simboli grafici / Graphic Symbols / Símbolos Gráficos / Grafische Symbole</i>	8
<i>Installazioni / Fittings / Instalaciones / Beschläge</i>	9
<i>Kit Aircare ESW / Aircare ESW Kit / Kit Aircare ESW / Aircare ESW Kit</i>	11-12
<i>Istruzioni di montaggio / Installation instructions Instrucciones de montaje / Installationsanleitung</i>	13
<i>Smaltimento / Disposal / Eliminación / Verfügung</i>	34

Aircare ESW

*Documenti Disponibili / Available Documents /
Documentos disponibles / Verfügbare Dokumente*

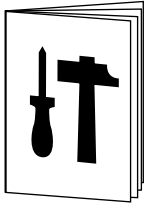

*Serramentista
Window fitter
Carpintero
Fenstermonteur*

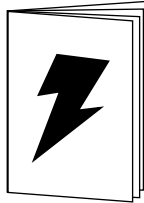

*Elettricista
Electrician
Electricista
Elektriker*



*Utente
User
Usuario
Nutzer*



Consultate il nostro sito per / Visit our website for /
Visite nuestro sitio web para / Besuchen Sie unsere Website für

- manuali / instructions / manuales / Anleitung
- condizioni di garanzia / warranty conditions /
condiciones de garantía / Garantiebedingungen
- dati tecnici / technical data / datos técnicos /
technische daten

<https://www.thesan.com/it/download/>
<https://www.thesan.com/en/download/>
<https://www.thesan.com/de/download/>

Contatti / Contacts / Contactos / Kontakte



Per ogni necessità o chiarimento contattare il nostro servizio di assistenza clienti al numero verde **0039 800 018 645** oppure scrivere una mail all'indirizzo **info@thesan.com**

For any need or clarification you may require, please contact our customer service number **0039 011 96 43 464** or send an e-mail to **info@thesan.com**.

Para todo tipo de necesidad o aclaración, póngase en contacto con nuestro servicio de asistencia al cliente, llamando al número **0039 011 96 43 464** o escribiéndonos a nuestra dirección **info@thesan.com**.

Für weitere Informationen wenden Sie sich bitte an unseren Kundenservice unter der Nummer **0039 011 96 43 464** oder senden Sie eine E-Mail an **info@thesan.com**.

Aircare ESW

Simboli grafici / Graphic Symbols /
Símbolos Gráficos / Grafische Symbole

Nel presente documento vengono utilizzati i seguenti simboli:

This document uses the following symbols:

En este documento se utilizan los siguientes símbolos:

In diesem Dokument werden die folgenden Symbole verwendet:



*Lente di ingrandimento: / Hand lens: /
Lupa: / Lupe:*

Per focalizzare argomenti che meritano particolare attenzione.
To focus on topics that deserve special attention.
Para centrarse en temas que merecen especial atención.
Sich auf Themen zu konzentrieren, die besondere Aufmerksamkeit verdienen.



*Segnale di pericolo: / Warning Sign: /
Señal de advertencia: / Warnschild:*

Per evidenziare argomenti correlati al pericolo di danno per Aircare ESW o funzionamento non ottimale causato da trascuratezza nell'esecuzione delle istruzioni.

Negligence in the execution of the instructions may cause Aircare ESW risk of damage or its malfunctioning.

Para evidenciar temas relacionados al riesgo de daño o mal funcionamiento debidos a negligencia en la ejecución de las instrucciones.

Nachlässigkeit bei der Ausführung der Anweisungen kann zu Schäden oder Fehlfunktionen von Aircare ESW führen.



*Segnale di folgorazione: / Signal of electric shock: /
Señal de advertencia de descarga eléctrica: /Signal
des elektrischen Schlages:*

Prestare particolare attenzione, pericolo di lesione personale all'installatore o all'utente.
Read carefully, risk of personal injury both for installer and for final user.

Peligro de daños a personas o al instalador. Lo que sigue se merece una atención especial.

Lesen Sie aufmerksam durch, da dies sowohl für den Installateur als auch für den Endbenutzer zu Verletzungen führen kann.



Lato interno / Inside / Interior / Innerhalb



Lato esterno / Outside / Exterior / Draußen

Certified by TÜV SÜD



Conforme alla norma armonizzata europea EN 60335.
According with the harmonized european regulation EN 60335.
Conforme a la norma armonizada europea EN 60335.
Gemäß der harmonisierten europäischen Verordnung EN 60335.

Aircare ESW

Installazioni / Fittings / Instalaciones / Beschläge

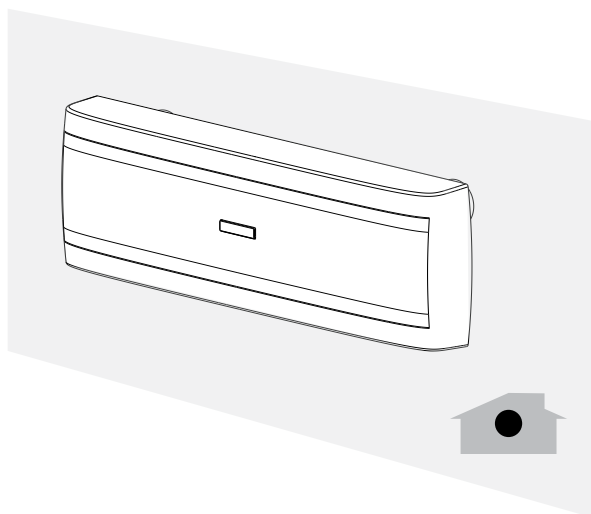

Istallazione standard
Standard fitting
Instalación estándar
Standardbefestigung



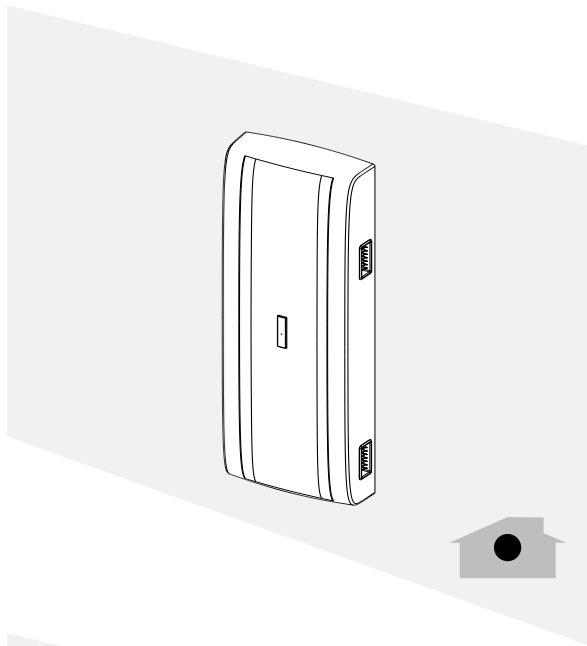

Installazione standard
Standard fitting
Instalación estándar
Standardbefestigung

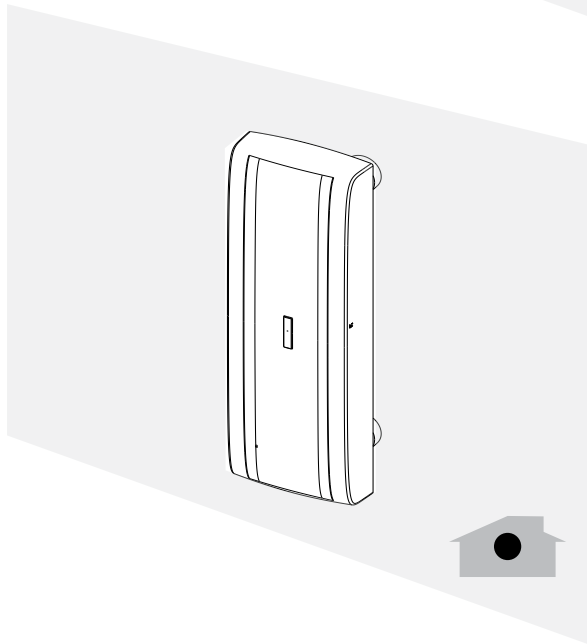

Installazione standard
Standard fitting
Instalación estándar
Standardbefestigung

Per le soluzioni personalizzate è necessario un controllo di fattibilità
For the customized solutions a feasibility checking is necessary
Para soluciones personalizadas es necesario verificar la viabilidad
Für die kundenspezifischen Lösungen ist eine Machbarkeitsprüfung erforderlich

Aircare ESW

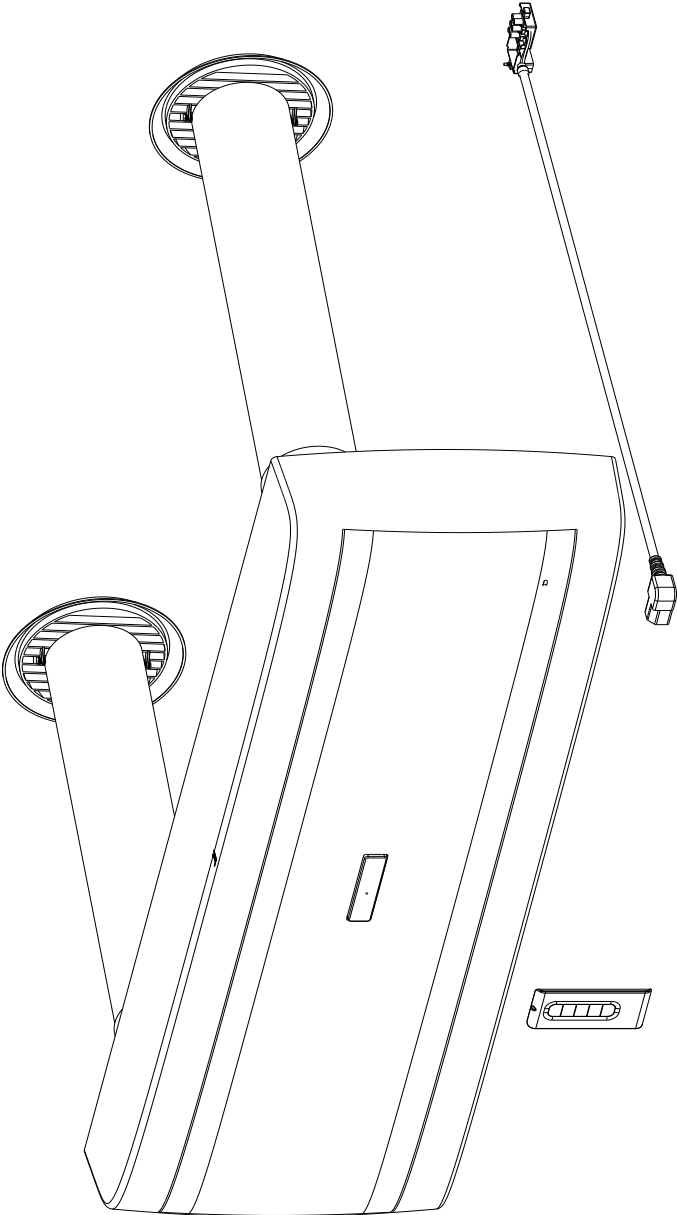

Aircare ESW

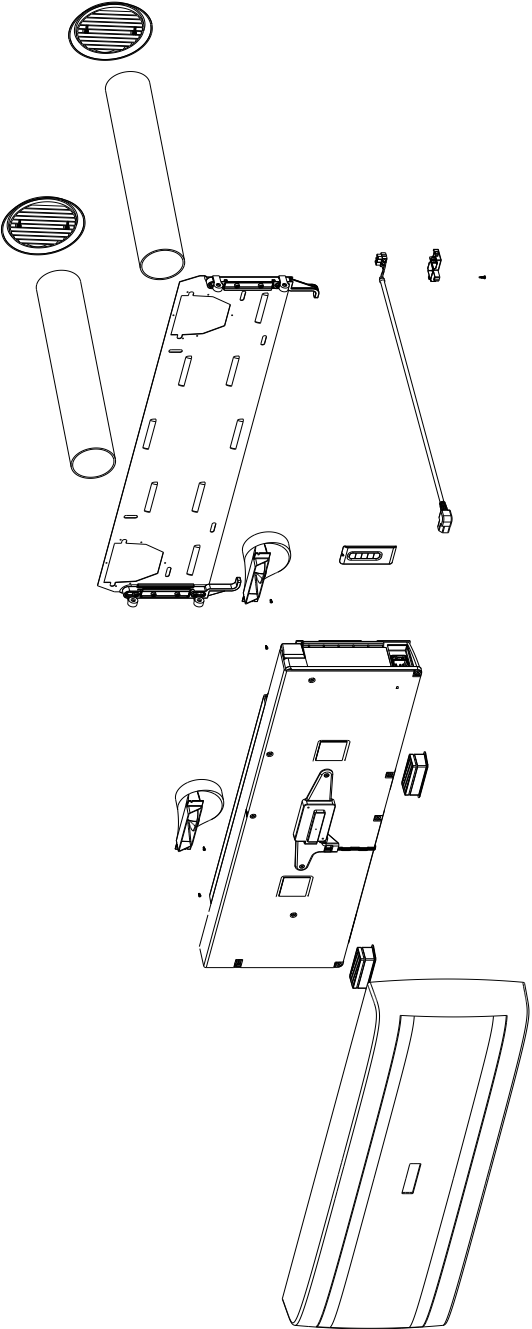





Aircare ESW

Istruzioni di montaggio / Installation instructions

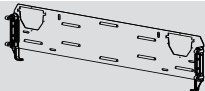
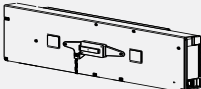
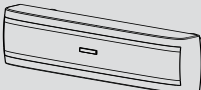
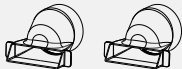
Instrucciones de montaje / Installationsanleitung

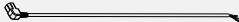
Articoli compresi/ Items compresi / Artículos incluidos/ Artikel enthalten

		Nome / Name / Nombre / Name	Pz. / Pc. / Pieza / Stücke
A		Piastra di fissaggio Fixing plate Placa de fijación Befestigungsplatte	1
B		Gruppo aeratore Aerator assembly Grupo aireador Belüfteranordnung	1
C		Coperchio Cover Tapa Abdeckung	1
D		Boccaglio Nozzle Boquilla Düse	2
E		Tubo ϕ 80*; L=480mm Tube ϕ 80*; L=480mm Tubo ϕ 80*; L=480mm Tube ϕ 80*; L=480mm	2
F		Cavo elettrico 2+Tx0,5mm2 L=700mm Electrical cable 2+Tx0,5mm2 L=700mm Cable eléctrico 2+Tx0,5mm2 L=700mm Elektrisches Kabel 2 + Tx0,5mm2 L = 700mm	1
G		Griglia esterna fissa Outdoor grill fixed Exterior tapa fija Grill im Freien fixed	2
H		Telecomando Remote control mando a distancia Fernsteuerung	1

*= è possibile utilizzare anche tubi ϕ 100

*=Tubes can be used as well ϕ 100

*= hay la posibilidad de utilizar también conductos ϕ 100



*= Es können auch Röhren verwendet werden ϕ 100

Articoli necessari all'installazione (non compresi nella confezione)

Items needed for installation (not included in the package)

Elementos necesarios para la instalación (no incluidos en el paquete)

Für die Installation benötigte Elemente (nicht im Paket enthalten)







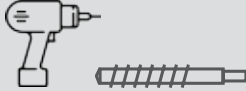

		Nome / Name / Nombre / Name	Pz. / Pc. / Pieza / Stücke
I		Viti e tasselli da 8 mm 8 mm screws and dowels Tornillos y tapones de 8 mm 8 mm Schrauben und Dübel	6
L		Schiuma espansa Expanded foam Espuma expandida Expandierter Schaum	1

attrezzi necessari all'installazione (non compresi nella confezione)

tools needed for installation (not included in the package)

herramientas necesarias para la instalación (no incluidos en el paquete)

Werkzeuge für die Installation benötigt (nicht im Paket enthalten)

	Nome / Name / Nombre / Name	Pz. / Pc. / Pieza / Stücke
	Carotatrice con tazza da 100mm diametro Core drill with 100mm cup Broca de núcleo con copa de 100mm Kernbohrer mit 100mm Pfanne	1
	Trapano avvitatore con punta da muro da 8mm Cordless drill with 8mm wall tip Taladro inalámbrico con punta de pared de 8mm Akku-Bohrmaschine mit 8 mm Wandspitze	1
	Livella Level nivel Ebene	1
	Cacciavite screwdriver destornillador Schraubendreher	1
	Scalpello da muro wall chisel cincel de pared Meißel	1
	Martello Hammer martillo Hammer	1
	Metro Meter Metro Meter	1
	Matita Pencil lápiz Bleistift	1
	Sega Saw Sierra Säge	1
	Silicone Silicone Silicona Silikon	1

ATTENZIONE ATTENTION PRECAUCIÓN VORSICHT



La parete dove sarà installato l'Aircare deve essere solida ed in grado di sopportare il peso dell'apparecchio.

Non eseguite alcun foro fino a che non siete completamente certi che non vi siano ostacoli, nè ostruzioni nella zona che desiderate forare, che potrebbero essere nascosti nella costruzione del muro, ad esempio: cavi elettrici, tubi dell'acqua e del gas o architravi o travi di sostegno.

Assicuratevi che non vi siano ostacoli sul lato esterno della parete che possano ostruire la circolazione dell'aria attraverso i fori ad esempio: (piante e foglie, doghe o pannelli, tubi di scarico, pozzetti o griglie, ecc...).

Qualsiasi ostruzione potrebbe interferire con le giuste prestazioni dell'apparecchio.

The wall where the Aircare will be installed must be solid and able to support the weight of the appliance.

Do not drill any holes until you are completely sure that there are no obstacles or obstructions in the area you wish to drill, which could be hidden in the construction of the wall, for example: electrical cables, water and gas pipes or architraves or support beams.

Make sure that there are no obstacles on the outside of the wall that could obstruct the air circulation through the holes, for example: (plants and leaves, slats or panels, drain pipes, wells or grids, etc.).

Any obstruction could interfere with the correct performance of the device.

La pared donde se instalará el Aircare debe ser sólida y capaz de soportar el peso del aparato.

No taladre ningún agujero hasta que esté completamente seguro de que no hay obstáculos u obstrucciones en el área que desea perforar, que podrían estar ocultos en la construcción de la pared, por ejemplo: cables eléctricos, tuberías de agua y gas o arquitraves o vigas de soporte. Asegúrese de que no haya obstáculos en el exterior de la pared que puedan obstruir la circulación del aire a través de los agujeros, por ejemplo: (plantas y hojas, listones o paneles, tuberías de drenaje, pozos o rejillas, etc.).

Cualquier obstrucción podría interferir con el rendimiento correcto del dispositivo.

Die Wand, an der der Aircare installiert werden soll, muss fest sein und das Gewicht des Geräts tragen können.

Bohren Sie keine Löcher, bis Sie völlig sicher sind, dass sich in dem zu bohrenden Bereich keine Hindernisse oder Hindernisse befinden, die im Mauerwerk verborgen sein könnten, z. B. Stromkabel, Wasser- und Gasleitungen oder Architraven oder Stützbalken.

Stellen Sie sicher, dass sich an der Außenseite der Wand keine Hindernisse befinden, die die Luftzirkulation durch die Löcher behindern könnten, z. B. : (Pflanzen und Blätter, Lamellen oder Paneele, Abflussrohre, Brunnen oder Gitter usw.).

Jedes Hindernis kann die korrekte Leistung des Geräts beeinträchtigen.

Fissare la piastra alla parete e usarla come dima

Plate to be fixed to the wall and used as jig

fijar la plancha a la pared y utilizarla como plantilla de emplazamiento

Die Platte an der Wand befestigen und Sie als Bohrlehre verwenden

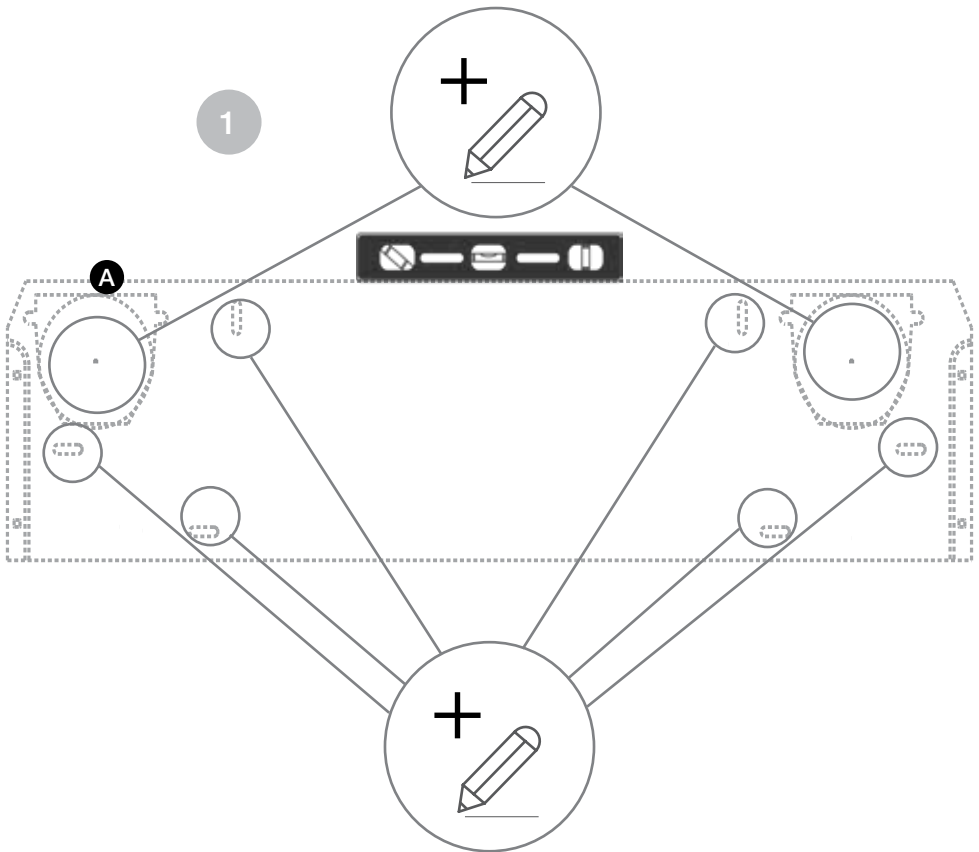



2 x
 $\phi = 100 \text{ mm}$

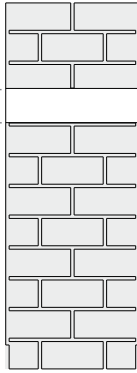

Praticare 2 fori da 100 mm

Drill 2 100 mm holes

Taladre 2 agujeros de 100 mm

Übung 2 100 mm löcher



2



A

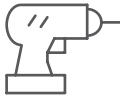
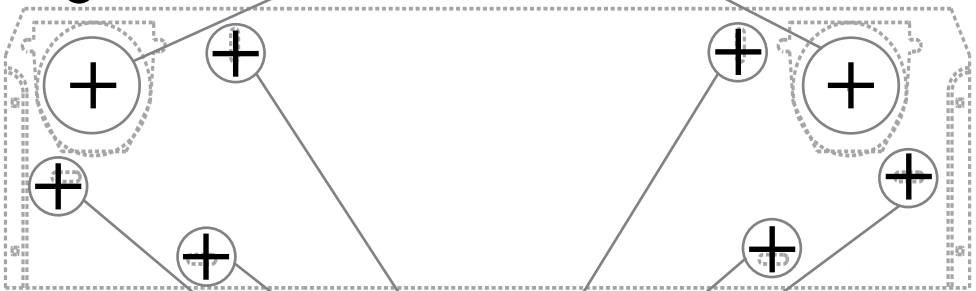

6 x
 $\phi = 8 \text{ mm}$



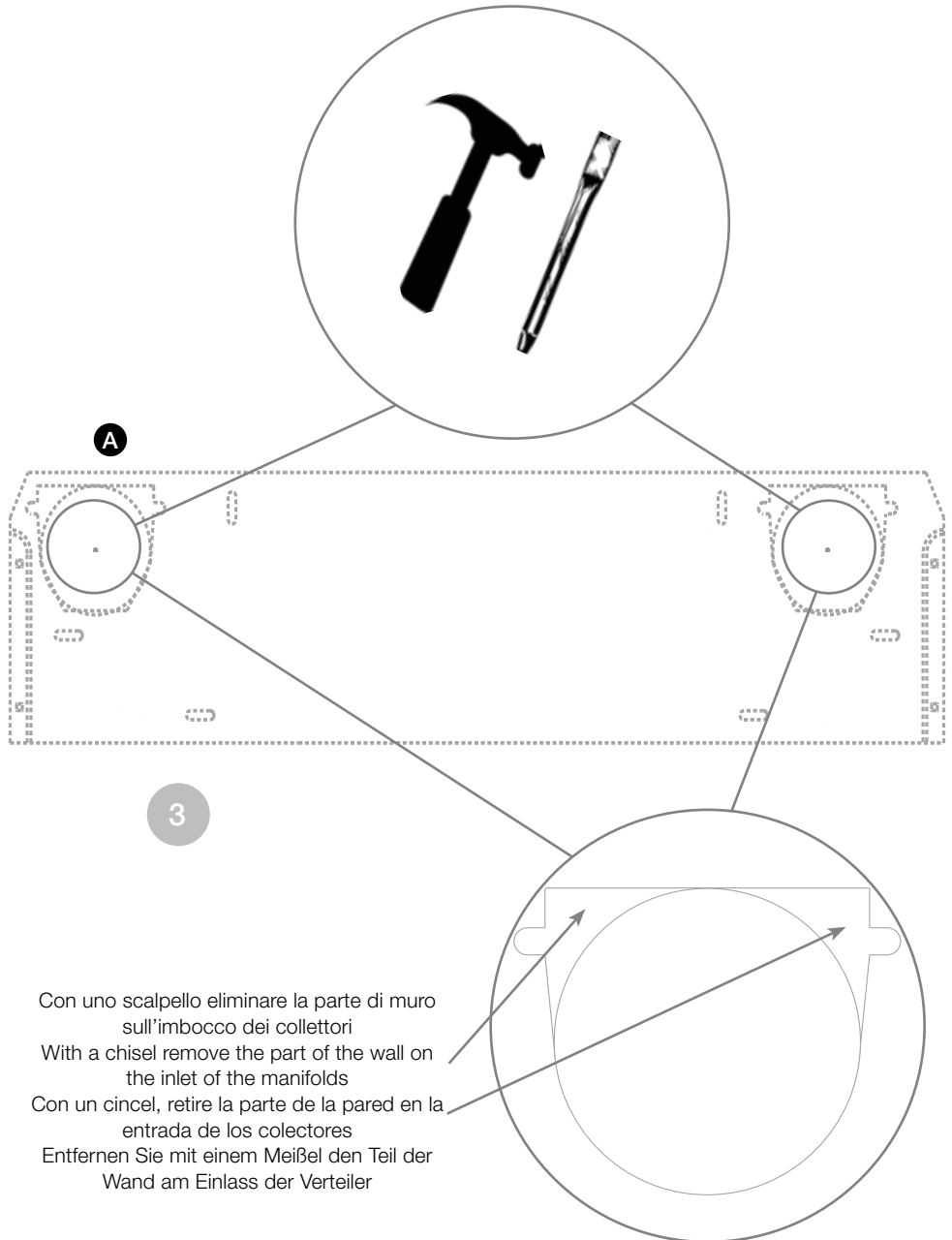

Con uno scalpello eliminare la parte di muro
sull'imbocco dei collettori
With a chisel remove the part of the wall on
the inlet of the manifolds
Con un cincel, retire la parte de la pared en la
entrada de los colectores
Entfernen Sie mit einem Meißel den Teil der
Wand am Einlass der Verteiler

Misurare la profondità del carotaggio e rifilare il tubo alla lunghezza L1
Measure the depth of the core and trim the tube to length L1
Mida la profundidad del núcleo y recorte el tubo a la longitud L1
Messen Sie die Tiefe des Kerns und schneiden Sie das Rohr auf die Länge L1

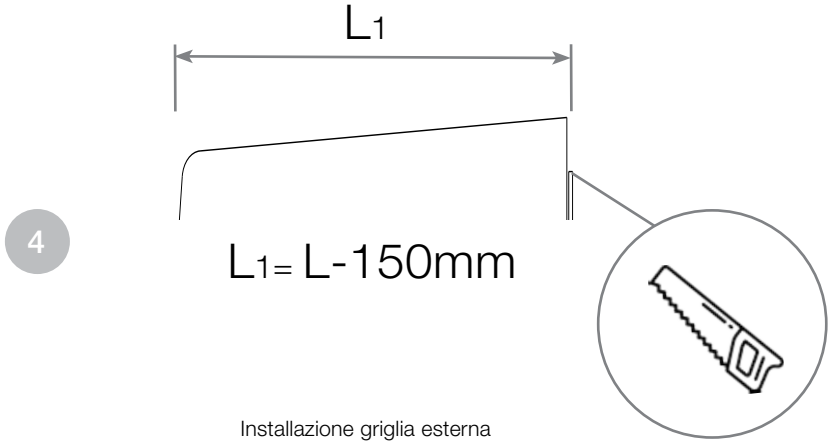

Installazione griglia esterna
Outdoor umbrella installation
Instalación de sombrilla exterior
Außenschirmaufstellung

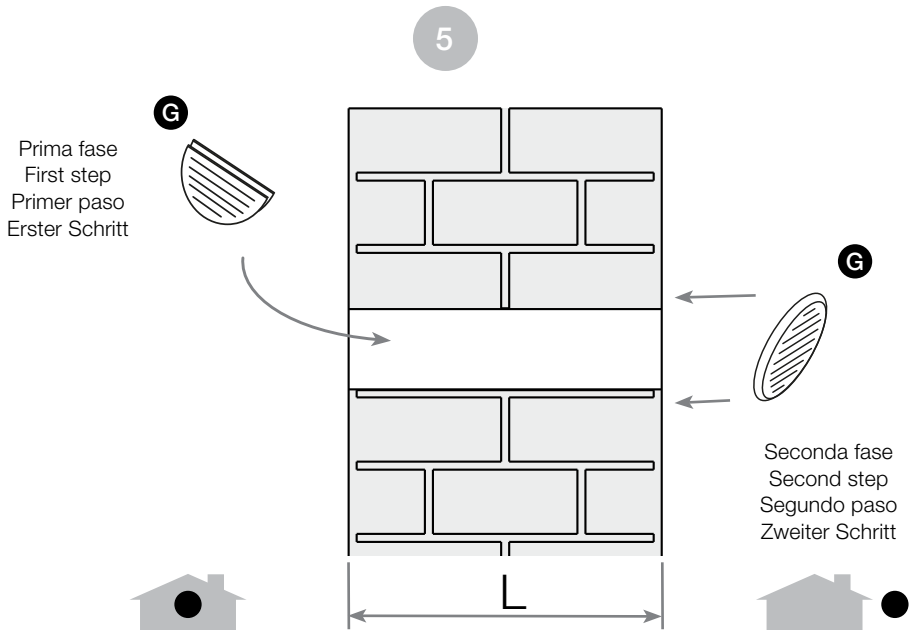

Assemblare i bocchagli con i tubi, garantendo la sigillatura tra i 2
Assemble the nozzles on their pipes, ensuring a proper sealing between them
Montar las boquillas con las tuberías, asegurando el sellado entre los dos
Montieren sie die düssen mit den rohren, versiegelung zwischen den beiden

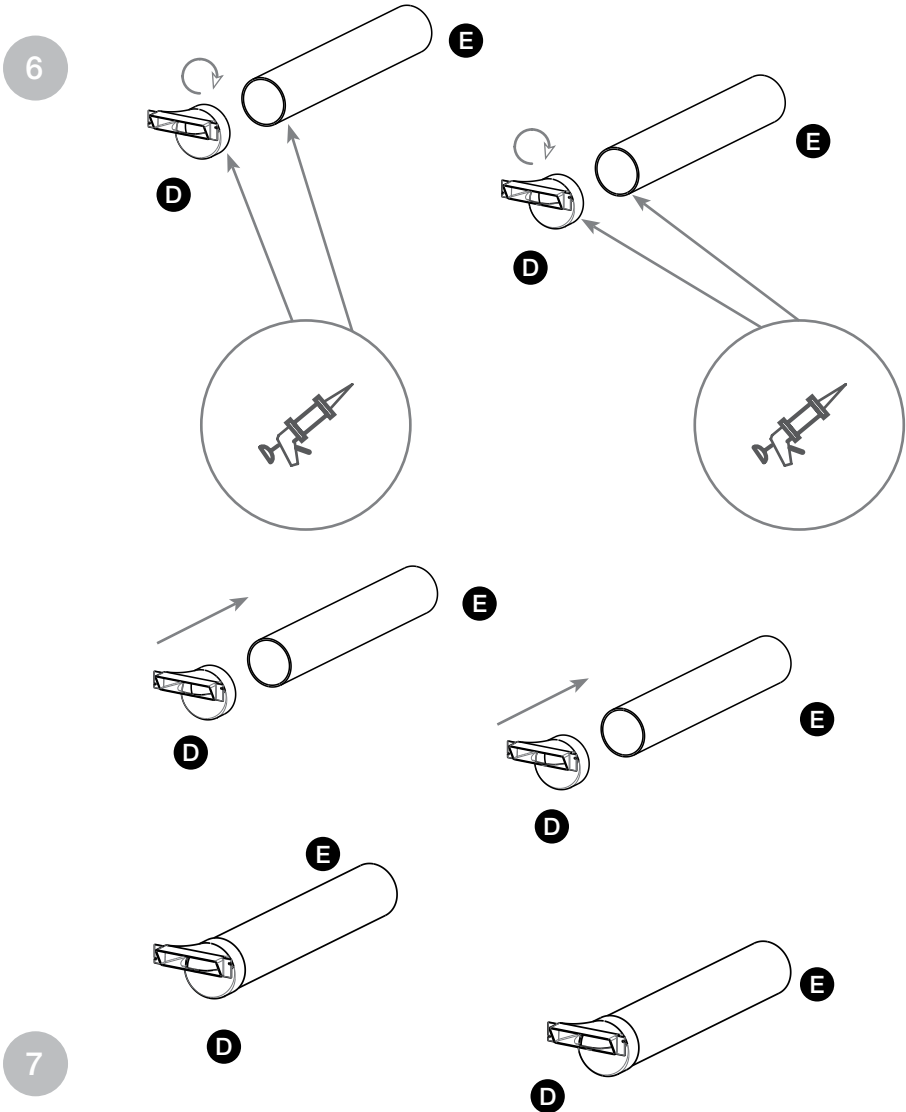

Successivamente assemblare il tutto alla piastra di fissaggio e montare al muro
Then fit the assembly to the fixing plate and mount it on the wall
Luego monte todo en la placa de fijación y montar en la pared
Dann alles an der Befesti

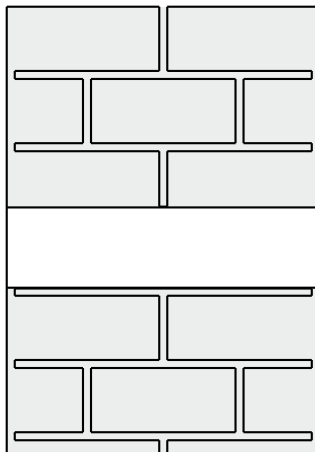
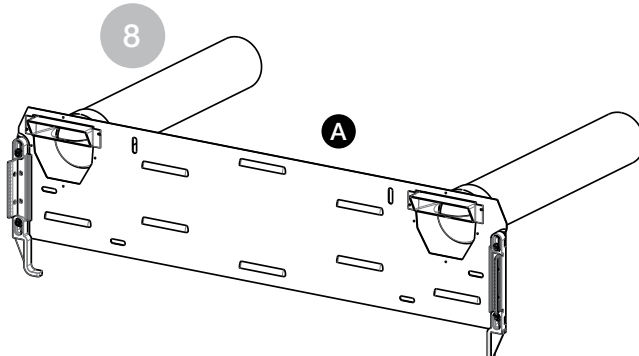
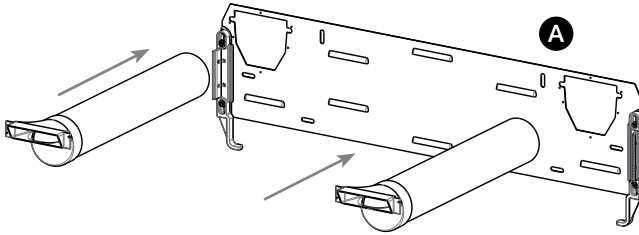

Fissare il boccaglio alla piastra con le viti in dotazione
Fasten the nozzles to the plate with the provided screws
Sujete la boquilla a la placa con los tornillos provistos
Befestigen sie das mundstück mit den mitgelieferten schrauben an der platte

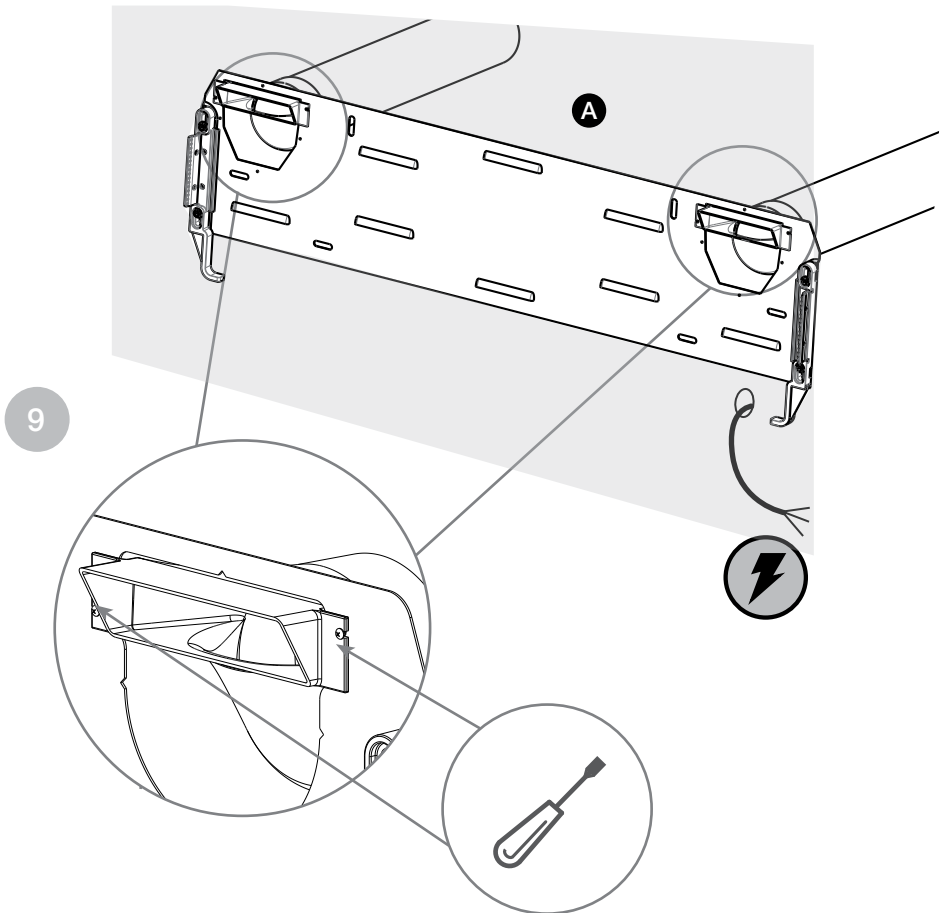

Isolare tra il muro e i tubi con la schiuma espansa
Insulate between the wall and the pipes with expanded foam
Aislar entre la pared y las tuberías con espuma expansiva
Isolieren sie zwischen der wand und den rohren mit schaum erweitert

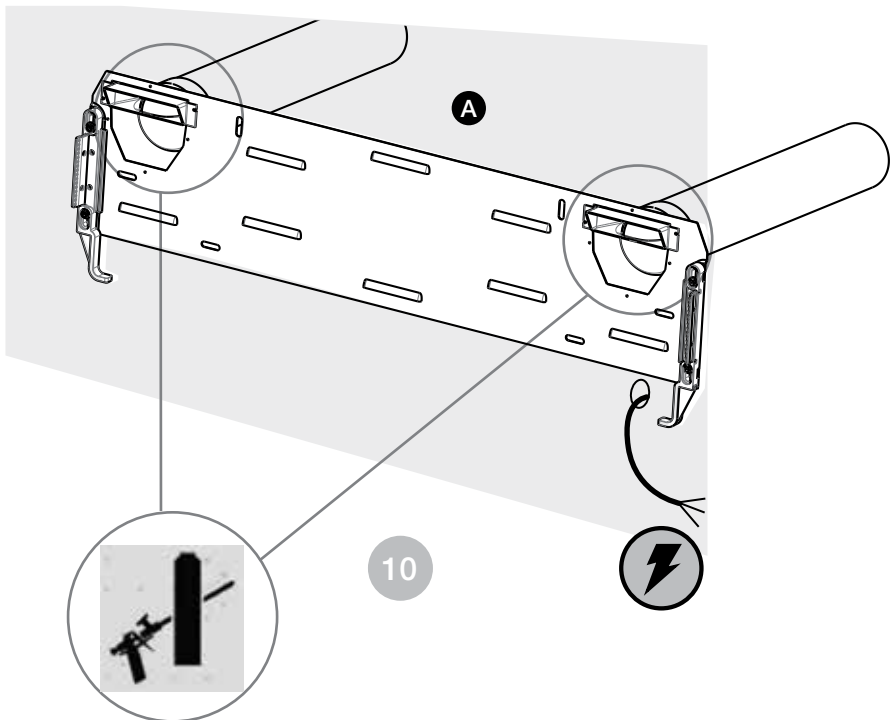



Scollegare l'alimentazione
Disconnect the power supply
Desconectar la alimentación
Trennen Sie die Stromversorgung

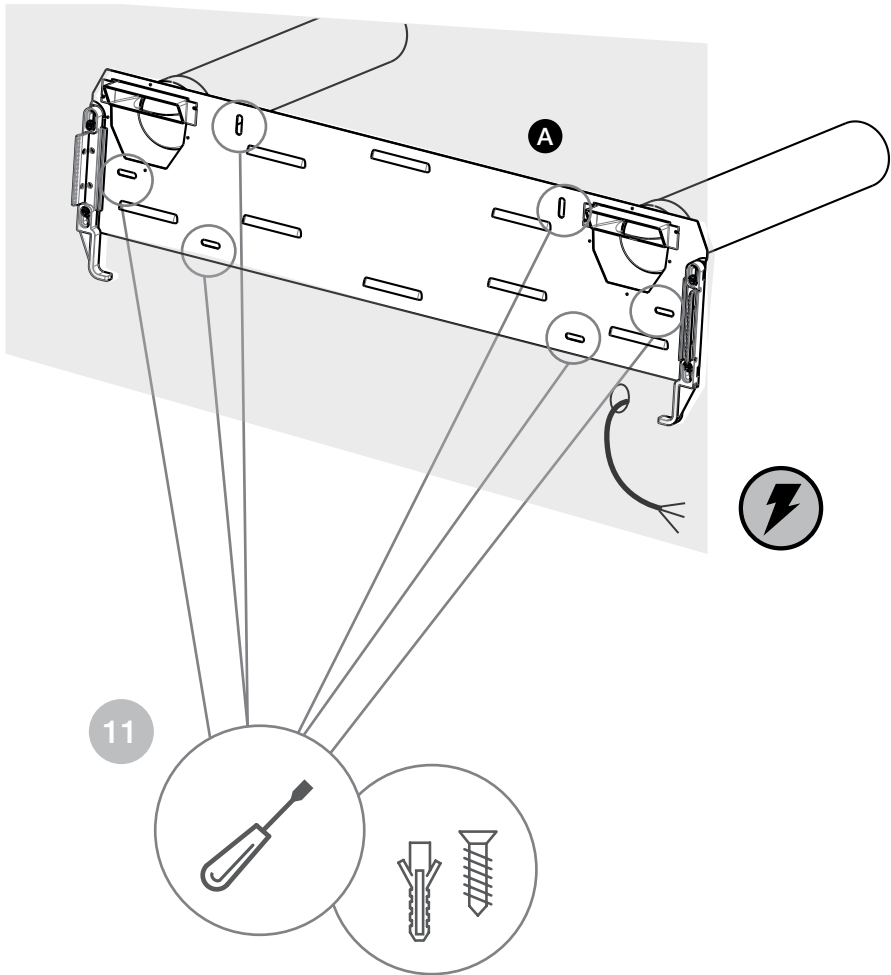

Nota: Deve essere già predisposto il corrugato plastico per il passaggio dei cavi elettrici per l'alimentazione

Note: Should be already prepared the corrugated plastic for the passage of electric cables

Nota: Debe disponerse el corrugado plástico para el paso de los cables eléctricos de alimentación
Hinweis: Sollte bereits der gewellte kunststoff für die durchführung von elektrischen kablern vorbereitet sein

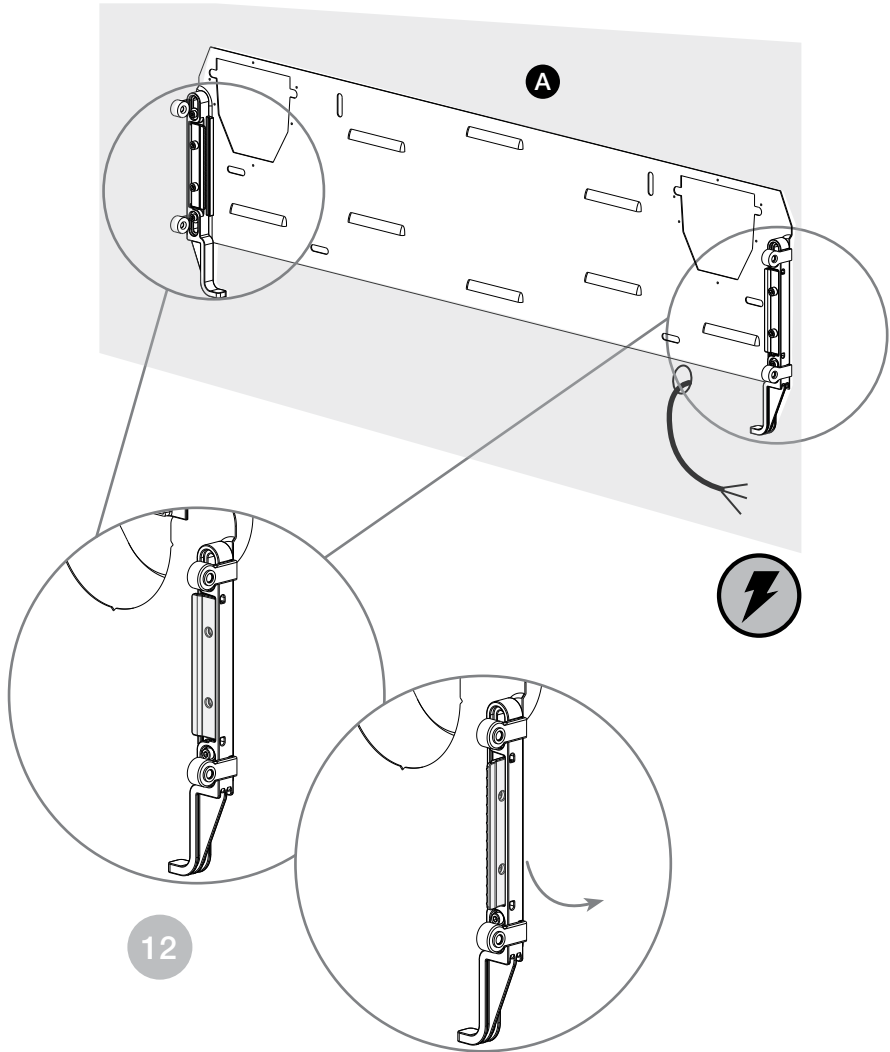

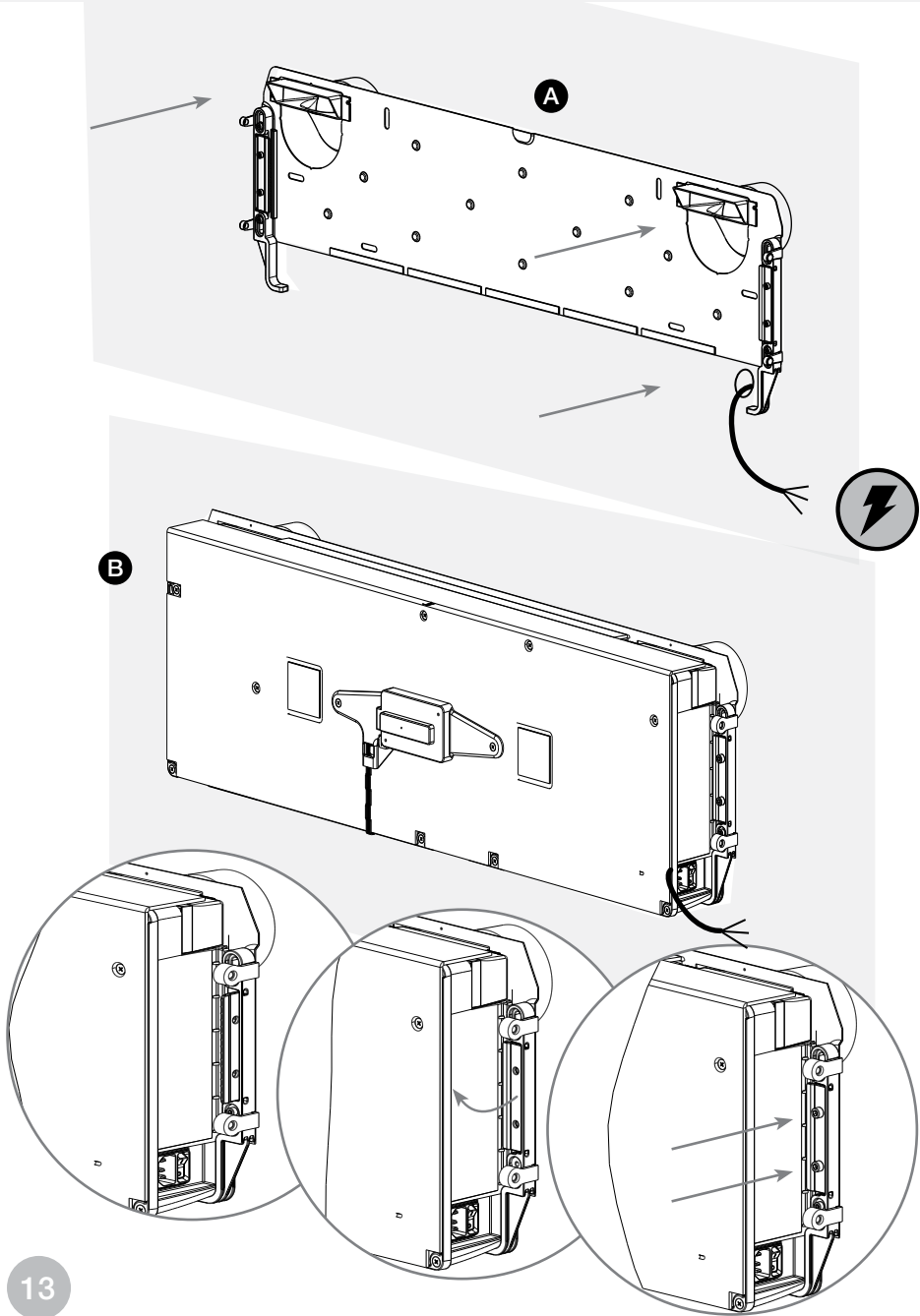

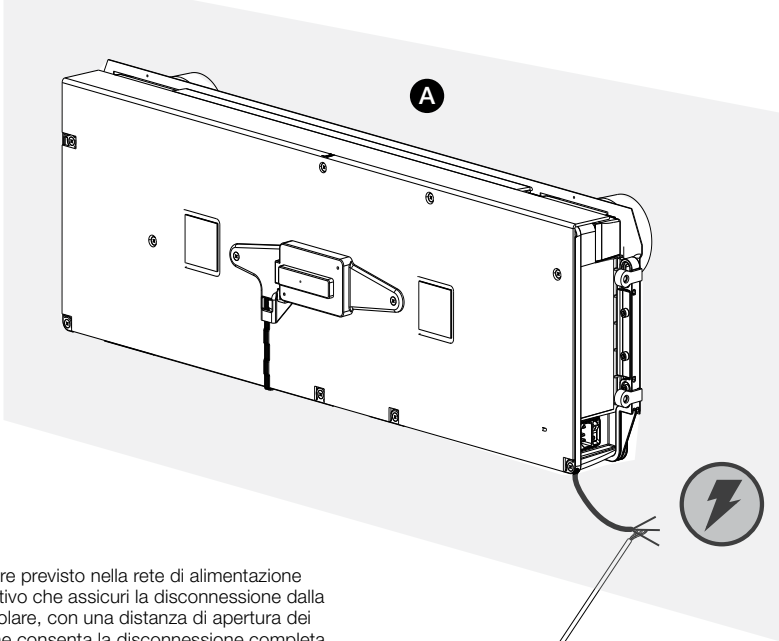

Deve essere previsto nella rete di alimentazione un dispositivo che assicuri la disconnessione dalla rete onnipolare, con una distanza di apertura dei contatti che consenta la disconnessione completa nelle condizioni della categoria di sovratensione III.

The main supply must be provided with a device that ensures the disconnection from the omnipolar grid, with an aperture of the contacts that allows complete disconnection in the overvoltage category III conditions.

Es necesario preveer en la red de alimentación un dispositivo que permita la desconexión de la red onnipolar, con una distancia de apertura de los contactos que permita la desconexión completa en las condiciones de categoría de sobrevoltaje III.

Die Hauptversorgung muss mit einem Gerät ausgestattet sein, das die Trennung vom omnipolaren Netz gewährleistet. Die Öffnung der Kontakte ermöglicht eine vollständige Trennung unter den Bedingungen der Überspannungskategorie III

Tensione di alimentazione / Rated voltage
Tensión de alimentación / Nennspannung

110 - 230 V~
50/60 Hz

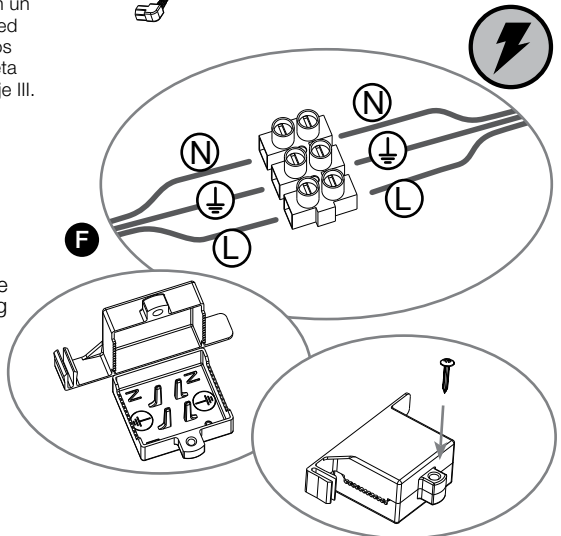

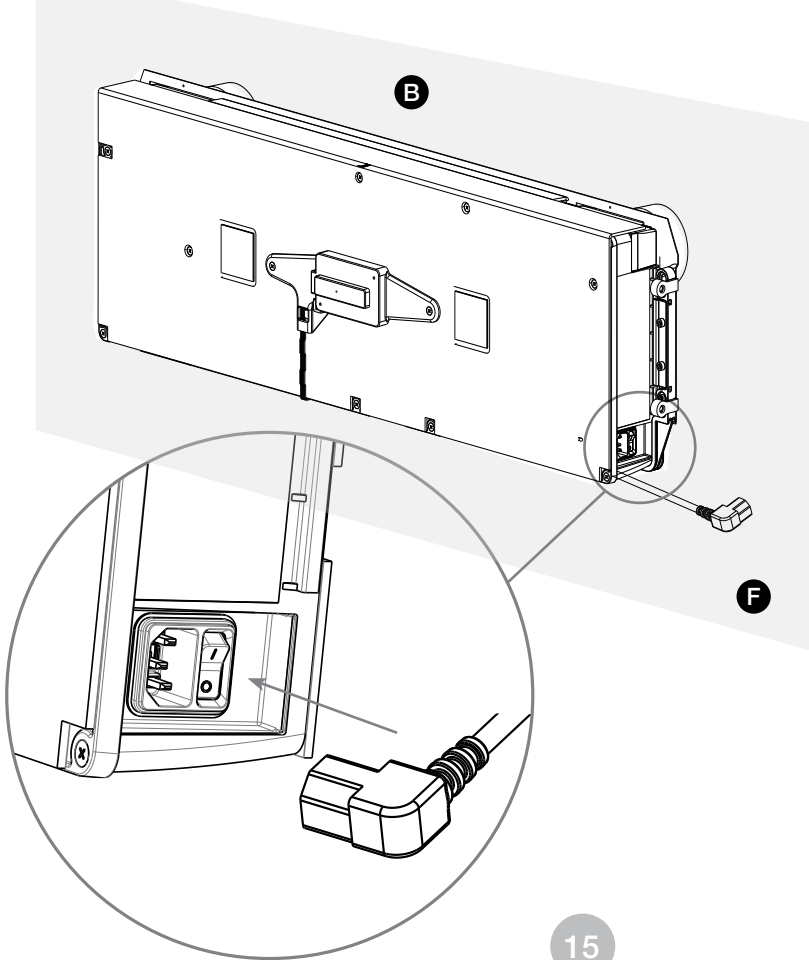

Collegare il cavo alla macchina e verificare che l' interruttore sia sulla posizione I
Connect the cable to the machine and check that the switch is in the I position
Conecte el cable a la máquina y verifique que el interruptor esté en la posición I
Schließen Sie das Kabel an die Maschine an und prüfen Sie, ob sich der Schalter in der Position I befindet



Cavo blu / Blue cable / Cable azul / blaues Kabel



Cavo giallo-verde / Green-yellow cable / Cable verde-amarillo / gelbgrüne Schnur



Cavo marrone / Brown cable / Cable marrón / braune Schnur

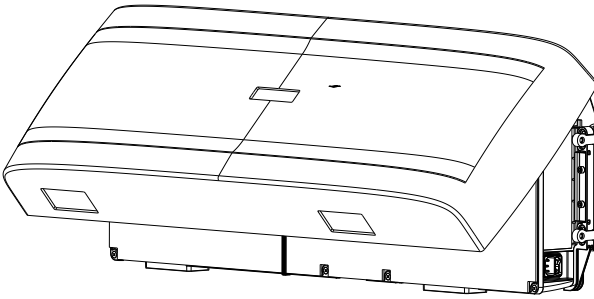
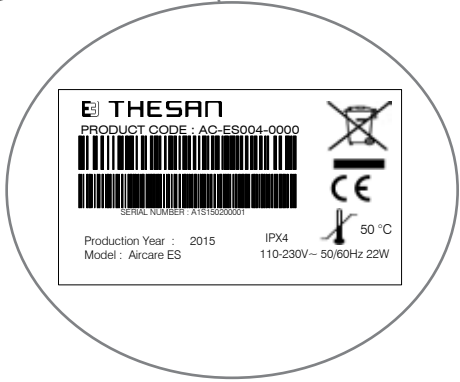
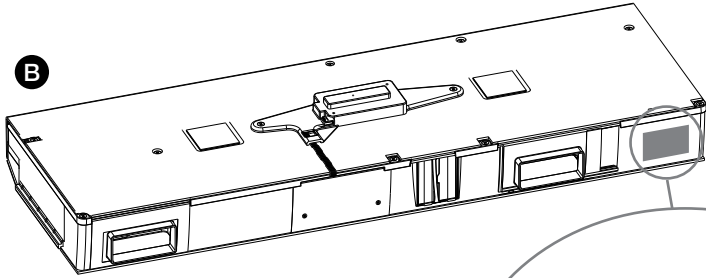

16

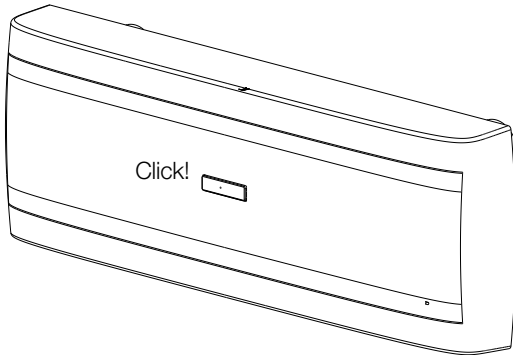
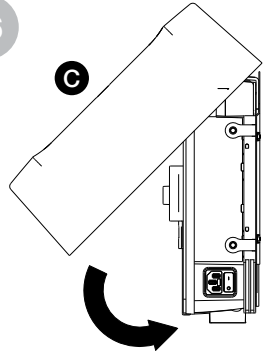

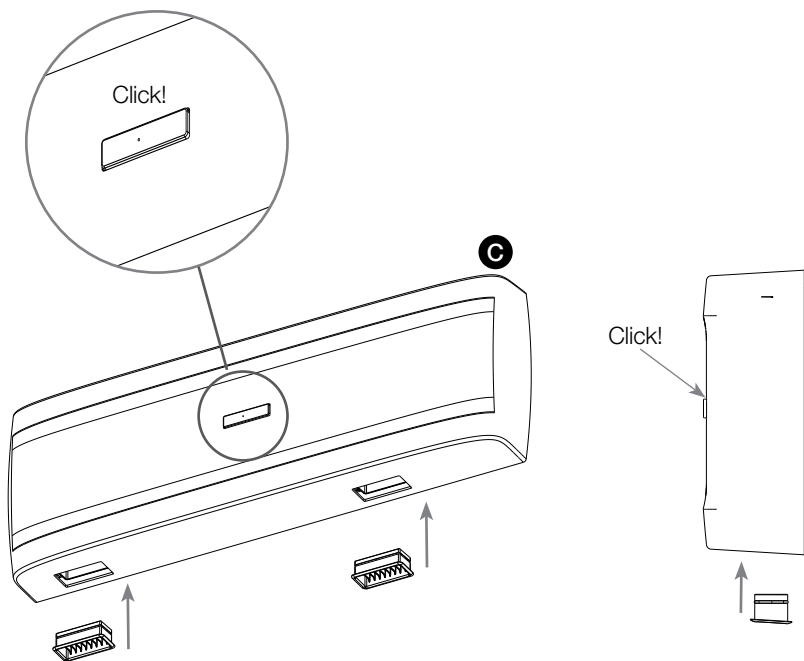

17

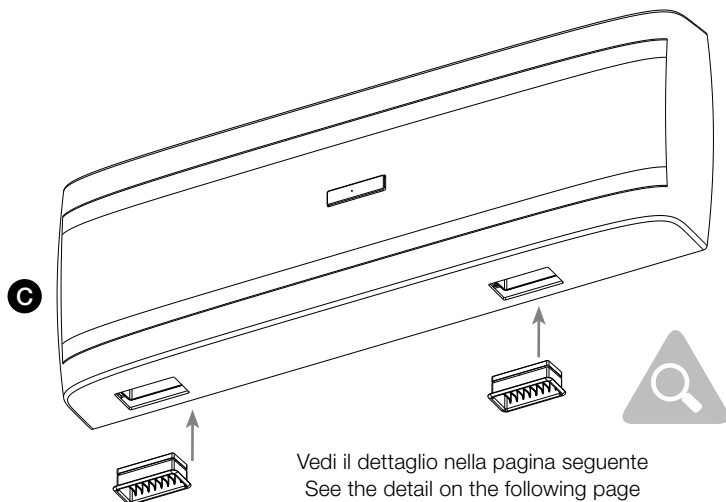

Vedi il dettaglio nella pagina seguente
See the detail on the following page
Vea los detalles en la siguiente página
Einzelheiten finden Sie auf der folgenden Seite

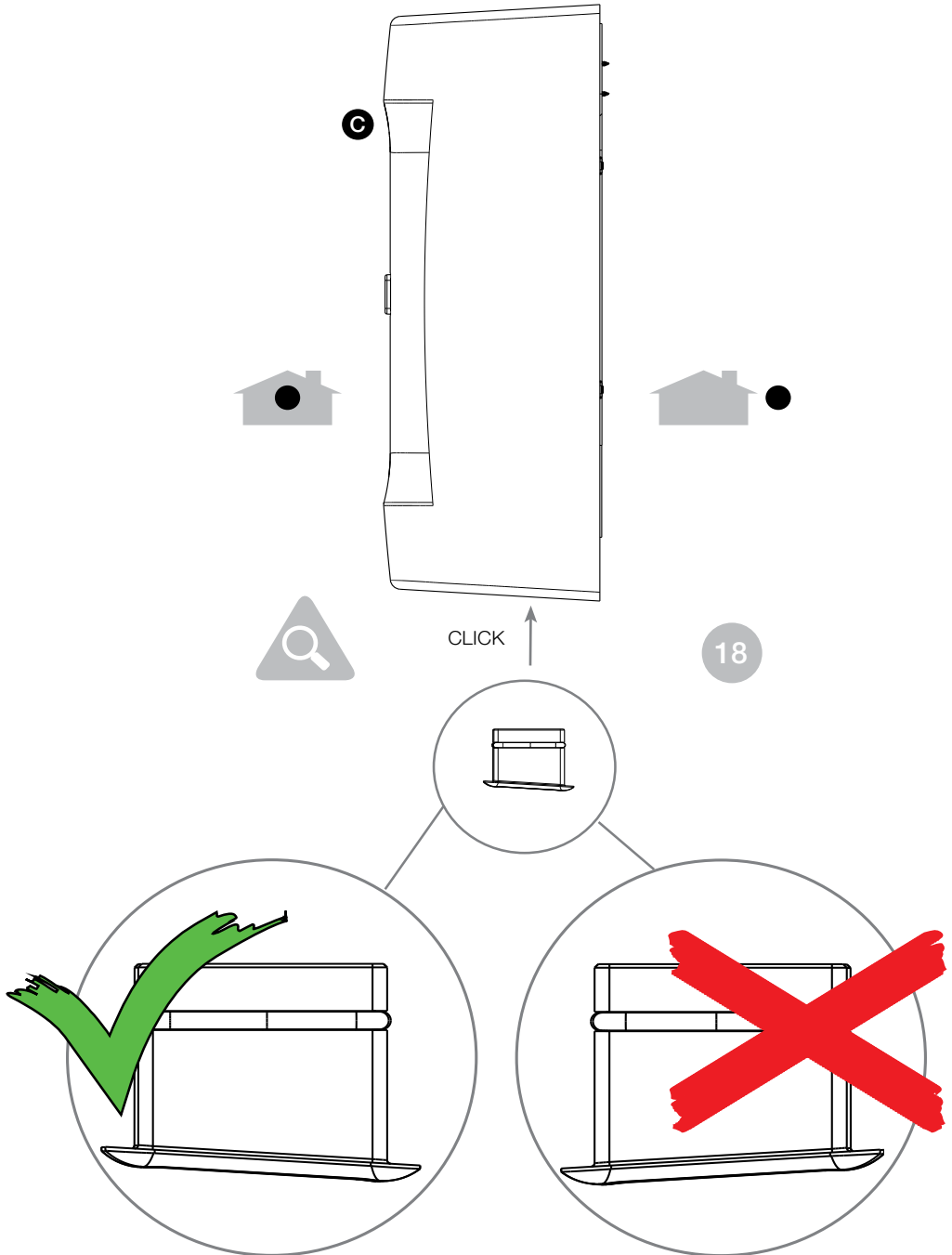

Collegare l'alimentazione
Connect the power supply
Conectar la fuente de alimentación
Schließen Sie die Stromversorgung an

Ecco il nostro lavoro concluso
Here is our finished work
Aquí está nuestro trabajo terminado
Hier ist unsere fertige Arbeit

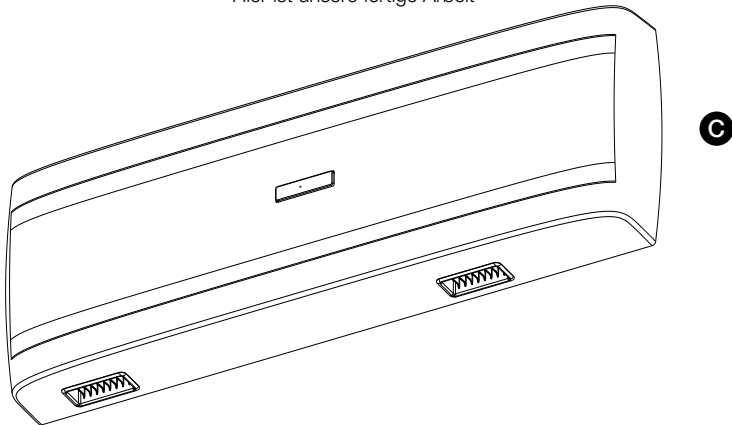

Consigliamo di impostare l'apparecchio in modalità automatica e di lasciarlo attivo 24h/24h.
We recommend setting the appliance in automatic mode and leaving it active 24 hours a day.
Recomendamos configurar el dispositivo en modo automático y dejarlo activo las 24 horas del día.
Wir empfehlen, das Gerät in den automatischen Modus zu versetzen und 24 Stunden am Tag aktiv zu lassen.

Aircare ESW

Smaltimento / Disposal

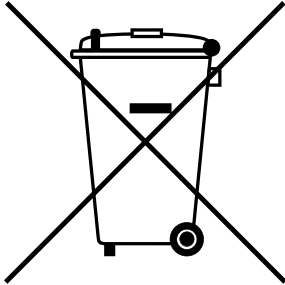

INFORMAZIONE AGLI UTENTI

Ai sensi delle Direttive 2011/65/EU 2012/19/UE, relativa alla riduzione dell'uso di sostanze pericolose nelle apparecchiature elettriche ed elettroniche, nonché allo smaltimento dei rifiuti.

Il simbolo del cassonetto barrato riportato sull'apparecchiatura o sulla sua confezione indica che il prodotto alla fine della propria vita utile deve essere raccolto separatamente dagli altri rifiuti.

L'utente dovrà, pertanto, conferire l'apparecchiatura giunta a fine vita agli idonei centri di raccolta differenziata dei rifiuti elettronici ed elettrotecnici, oppure riconsegnarla al rivenditore al momento dell'acquisto di una nuova apparecchiatura di tipo equivalente, in ragione di uno a uno.

L'adeguata raccolta differenziata per l'avvio successivo dell'apparecchiatura dismessa al riciclaggio, al trattamento e allo smaltimento ambientalmente compatibile contribuisce ad evitare possibili effetti negativi sull'ambiente e sulla salute e favorisce il reimpiego e/o riciclo dei materiali di cui è composta l'apparecchiatura.

Lo smaltimento abusivo del prodotto da parte dell'utente comporta l'applicazione delle sanzioni amministrative previste dalla normativa vigente.

INFORMATION FOR THE USER

In compliance with 2011/65/EU and 2012/19/EU Directives concerning the restriction on the use of hazardous substances in electrical and electronic equipment as well as the disposal of wastes.

The symbol of a crossed-out wheeled bin on the equipment or on the package indicates that, at the end of its working life, this unit must not be disposed of in the normal waste stream. Therefore, the user must deliver the unit to a centre for the separate collection of electrical and electronic equipment, or return it to the retailer when trading it in for a new, equivalent unit. Adequate separate waste collection - sending the disposed of unit for recycling, treatment and environmentally-friendly disposal - helps prevent the harmful effects on the environment and health and facilitates reuse and/or recycling of the materials that make up the unit. Unauthorized disposal of the unit is subject to fines according to current law.

Aircare ESW

Eliminación / Beseitigung

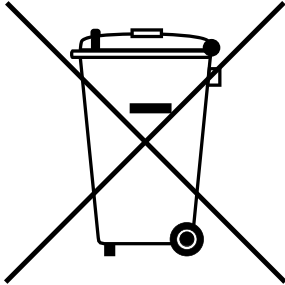

INFORMACIONES A LOS USUARIOS

En virtud de las Directivas 2011/65/EU y 2012/19/UE, relativas a la reducción del uso de sustancias peligrosas en los aparatos eléctricos y electrónicos como también en lo referente a la eliminación de los desechos.

El símbolo del basurero tachado presente en el aparato o en la confección indica que el producto, al final de su vida útil, debe ser recogido por separado de los otros residuos.

El usuario deberá, por lo tanto, entregar el aparato, al final de su vida útil, a los centros de recogida diferenciada idóneos para residuos electrónicos y eléctricos o entregarlo al revendedor al comprar un nuevo aparato de tipo equivalente, en razón de uno a uno.

La adecuada recogida diferenciada para el posterior envío del aparato desmantelado a reciclaje, tratamiento, eliminación ambientalmente compatible del mismo, contribuye a evitar posibles efectos negativos en el medio ambiente y en la salud y favorece la reutilización y/o el reciclaje de los materiales que componen el aparato.

La eliminación abusiva del producto por parte del usuario comporta la aplicación de las sanciones administrativas previstas por la normativa vigente.

INFORMATIONEN FÜR BENUTZER

Gemäß den Richtlinien 2011/65 / EU 2012/19 / EU zur Reduzierung des Einsatzes gefährlicher Stoffe in Elektro- und Elektronikgeräten sowie zur Entsorgung von Abfällen.

Das Symbol der durchgestrichenen Mülltonne auf dem Gerät oder seiner Verpackung weist darauf hin, dass das Produkt am Ende seiner Nutzungsdauer getrennt von anderen Abfällen gesammelt werden muss.

Aus diesem Grund muss der Benutzer das Gerät am Ende seiner Lebensdauer geeigneten Recycling- und Sammelstellen für Elektroschrott übergeben oder beim Kauf eines neuen gleichwertigen Gerätetyps im Verhältnis eins zu eins an den Einzelhändler zurücksenden .

Die angemessene differenzierte Sammlung für die spätere Inbetriebnahme der stillgelegten Anlagen zur umweltgerechten Wiederverwertung, Behandlung und Entsorgung trägt zur Vermeidung möglicher negativer Auswirkungen auf die Umwelt und die Gesundheit bei und begünstigt die Wiederverwendung und / oder das Recycling der Materialien, aus denen sie bestehen die Ausrüstung.

Die unbefugte Entsorgung des Produkts durch den Benutzer setzt die Anwendung der Verwaltungsvorschriften voraus, die in der geltenden Gesetzgebung vorgesehen sind.



Savio Thesan SpA - Via Torino 25 - 10050 Chiusa di San Michele (TO) Italy
Tel. 0039 011 9643464 - n° verde 800 018645 - info@thesan.com